

 **TOPRO**

Kjørerampesystem



Innholdsfortegnelse

- 4 Om TOPRO kjørerampesystem**
- 5 Krav**
- 6 Stigning, høyde og lengde**
- 7 Spesielt for TOPRO kjørerampesystem**
- 9 Oppmåling - Hva med boligen ellers?**
- 10 Tegninger og eksempler**
- 13 Oversikt over alle deler til kjørerampa**
- 14 Repos, kjørebane, endebaner og påkjøringsbrett**
- 15 Rekkverk og rekkverk for trapp**
- 16 Trapper og endeavslutninger for rekkverk til bane og trapp**
- 17 Ekstra håndlist og bein**
- 18 Tilbehør**
- 19 Deler til monteringskasse**
- 20 Målskisse med bygge mål for trapp og reposbein**
- 21 Målskisse for heismontering - Rekkverk og styrekant**
- 22 Montering av ekstra håndlist**
- 23 Bruk av bormal ved montering av ekstra håndlist**
- 24 Rekkverksavslutninger**
- 25 Anbefalte lengder på spes. moduler av kjørebane og repos**
- 26 Avstivning av høye repos - Spes. repos og trapp**
- 27 Rekkverk med standard deler - Rekkverk med bord**
- 28 Bruk av monteringsverktøy**
- 29 Sammenstilling av flere repos**

OM TOPRO KJØRERAMPESYSTEM

ER KONSTRUERT MED TANKE PÅ GJENBRUK

GJENBRUKSEFFEKTEN ER OPPIMOT 100%

**TOPRO KJØRERAMPEMODULER, REPOS OG REKKVERK
ER BYGGET I ALUMINIUM**

FORDELER MED ALUMINIUM:

- **Lett i vekt**
- **Ruster ikke**
- **Vedlikeholdsfritt**
- **Enkel montering**
- **Iser mindre enn for eksempel stål og tre**
- **Maks bruker vekt 350 kg**
- **100% resirkulerbart**

REKKVERK ER BELAGT MED SORT POLYESTER

ALLE DELER TIL TOPRO KJØRERAMPESYSTEM ER LAGERVARE

RASK LEVERING

Krav og anbefalinger fra Byggeteknisk forskrift (TEK 17), anbefalinger fra NAV og NS 11001-2:2018 Universell utforming av byggverk. Del 2: Boliger.

Utvendige ramper:

- Kjørerampa skal ikke være brattere enn 1:15. Unntaksvis for lengder mindre enn 3 m kan den være brattere, men ikke brattere enn 1:12. Dersom terrenget er for bratt til at kravet om stigningsforhold kan oppnås, gjelder ikke kravet om trinnfrihet og stigning til bygningen med boenhet uten krav om heis.
- For hver 0,6 m stigning skal det være et hvilerepos minimum 900 mm bredt og 1500 mm langt.
- Foran og etter en rampe skal det være et hinder fritt areal på minst 1500 mm x 1500 mm.
- Det skal monteres styrekant nederst innvendig på rekkverket. Dette for å hindre at rullestolbrukere kjører inn i rekkverkstendere med fotbrett eller hjul – og får bråstopp.
Styrekanten skal være minst 25 cm høy.
- Det skal ikke være noen åpning i rekkverk, trapp eller andre sammenstillinger, på over 10 cm.
- Mønsteret i kjøre/gangbanen skal;
 - ikke være glatt
 - være konstruert slik at det slipper gjennom snø
 - være skånsomt mot poter og klør på førerhunder.
- Foran inngangsdør skal det være et horisontalt repos som er stort nok til at en rullestolbruker kan svinge og snu - samtidig med at døren åpnes.

Håndlister på felles utvendige trapper/ramper:

- Det skal være håndlister i to høyder på begge sider i trappeløpet eller i rampen, og disse skal monteres i høyder på henholdsvis 700 mm og 900 mm.
- Håndlistene skal følge hele trappe-/rampeløpet sammenhengende, og de skal avsluttes horisontalt minst 300 mm forbi trappe-/rampeløpet i begge ender og være avrundet for å unngå hekting.
- Håndlistene skal være sammenhengende der dette er mulig.
- Håndlistene skal ha kontrastfarge til vegg.
- Håndlistene skal plasseres ca. 50 mm fra en eventuell vegg.
- Minste tillatte mål mellom håndlister på rekkverk skal være 900 mm.

TOPRO kjørerampesystem er konstruert ut fra krav i Plan og Bygningsloven, samt anbefalinger fra Norges Handikapforbund og Norges Blindeforbund.

STIGNING, HØYDE, LENGDE

HØYDE:

Høyden måles fra overkant dørterskel til terreng der brua starter.

STIGNING: Forholdet mellom høyde og lengde.

Stigning 1 : 15 Høyde 1 m gir lengde 15 m.

Stigning 1 : 12 Høyde 1 m gir lengde 12 m.

STIGNINGSGRAD:

Når vi kjenner høyde og lengde kan vi finne stigningsgraden.

Eksempel 1: Lengde 675 cm = 15 gir stigning: 1 : 15
Høyde 45 cm

Eksempel 2: Lengde 300 cm = 12 gir stigning: 1 : 12
Høyde 25 cm

LENGDE:

Når vi kjenner stigningsforholdet og høyden, kan vi finne lengden.
(Vi tar utgangspunkt i ønsket stigning i hvert enkelt tilfelle)

Eksempel 1: **Stigning 1 : 15** **15 x høyde 45 cm = 675 cm**

Eksempel 2: **Stigning 1 : 12** **12 x høyde 25 cm = 300 cm**

Stigningsforhold

Høyde totalt

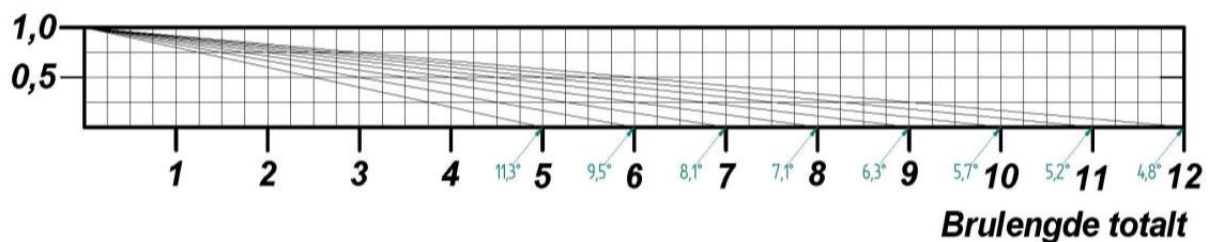

SPESIELT FOR TOPRO KJØRERAMPESYSTEM

BRU, REPOS OG REKKVERK:

Produsert i aluminium – og er helt vedlikeholdsfritt. Aluminium iser mindre enn for eksempel stål og tre.

KJØREBANE:

Kjørebane i rampe og repos gir stor friksjon i alle retninger. Banen har store hull som slipper gjennom snø og smuss. Mønsteret er utviklet med tanke på å være skånsomt mot dyrepoter.

REKKVERK:

Trinnløs regulering av rekkverk slik at det står i lodd. Rund håndlist på toppen av rekkverket som gir godt grep.

EKSTRA HÅNDLIST:

Mulighet for påmontering av ekstra håndlist på innsiden av rekkverk, for rullestolbrukere og kortvokste.

STYREKANT:

Styrekant kan monteres nederst på innsiden av rekkverk - for å hindre at bruker kjører inn i rekkverkstendere med fotbrett eller hjul og får bråstopp. Styrekanten er i aluminium og den er 25 cm høy.

REPOS:

Det er viktig at repos er stort nok til at bruker kan svinge og snu, samtidig med at døren åpnes. Vi mener at 150 x 150 cm, som er kravet, er trangt i de fleste tilfeller. Vårt standard repos måler 164 x 164 cm, og det kan enkelt utvides med $\frac{1}{4}$ -, $\frac{1}{2}$ - eller helrepos.

Repos monteres i høyde med overkant dørterskel – eller maks. 2 cm under.

Vi anbefaler at repos festes i vegg/sville under døra, uten bein. Dette for å hindre at telehiv løfter repos – og stenger for døra.

REPOS I SVING:

Når kjørerampa skal endre retning (svinge), må det legges inn et horisontalt repos. Det er da spesielt viktig å tilpasse størrelsen på repos til brukerens hjelpemiddel.

HVILEREPOS:

Et horisontalt repos i kjørebanelen hvor rullestolbruker kan stoppe for å hvile. Vi anbefaler at det nyttes et standard repos eller 250 cm kjørebri der det er krav til å følge forskriftene, og der det er behov for ekstra stor plass. Ellers anbefaler vi å bruke en kjørerampemodul på 125 x 110 cm som hvilerepos.

TRAPP:

Det er ofte aktuelt å montere trapp fra repos i tillegg til kjørebri. Det er da viktig å vurdere størrelsen på repos i forhold til brukers kjøreferdigheter. Dette med tanke på faren for at bruker kan kjøre utfor i trappeløpet.

TRAPPEPORT:

Der det er fare for at bruker kan kjøre eller gå utfor trappeløp, med risiko for å skade seg, bør det monteres en selvlukkende trappeport i rekkverket foran trappen.

NB! Trappeport er ikke mulig sammen med ekstra håndlist.

REPOS- OG KJØRERAMPEBEIN:

Enkel, trinnløs justering.

OPPMÅLING

1. Bestem lengden ut fra høyde og ønsket stigning.

2. Planlegg kjørerampas plassering i terrenget.

Ta hensyn til:

- Snørydding
- Fare for takras
- Gang-/kjøreavstander
- Høyde til overbygg
- Terrengets helling.

3. I mange tilfeller blir kjørerampa lang. Prøv da å tenke løsninger som kan avhjelpe;

- er det mulig å utnytte terrenget bedre?
- er det mulig å endre terrenget, ved for eksempel å fylle opp?
- er det mulig å benytte en annen inngang?
- kan inngangen flyttes?

4. Påse at repos blir stort nok.

5. På grunn av husmaling, kjellervindu, takrenne nedløp osv., bør kjørebanen monteres minst ca. 30 cm fra husveggen.

6. Kontakt alltid terapeut før oppmåling.

Stor fordel om terapeut og bruker er med på oppmåling.

HVA MED BOLIGEN ELLERS?

NB! *Påse at ikke andre forhold begrenser nytten av kjørerampen.*

1. Er det behov for terskel-eliminatorer?
2. Er det nødvendig å gjøre noe med gårdsplass og innkjøring?
3. Er døra bred nok - og åpner den riktig vei?
4. Er det behov for støttehåndtak?
5. Ta hensyn til andre funksjonsfriske beboere.
Trapp i tillegg til kjørerampe er ofte nødvendig, for at systemet skal fungere for alle.

TEGNINGER

1. Tegn inngangsparti - sett ovenfra. Angi målestokk.
2. Tegn inn kjørerampe - sett ovenfra og i snitt.
3. Tegn inn rekkverk med stiplet linje.
4. Tenk moduler, og planlegg slik at standard moduler kan benyttes.
5. Angi på tegningen; lengde, høyde, stigningsforhold og målestokk.
 - 5.1 Oppgi høyden til overkant repos/kjørebane.
 - 5.2 Høyde på repos- og kjørerampebein måles fra underkant vange.
6. Anbefalt målestokk: 1 : 40

Eksempler på moduler og stigningsforhold (mål i cm)

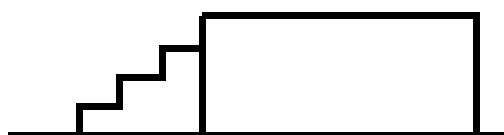
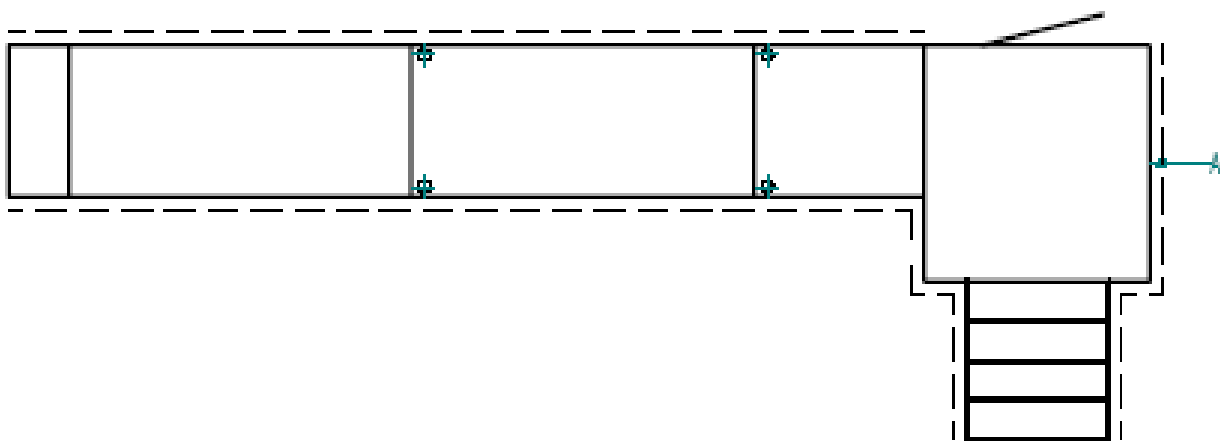

Snitt A

Eksempel 2

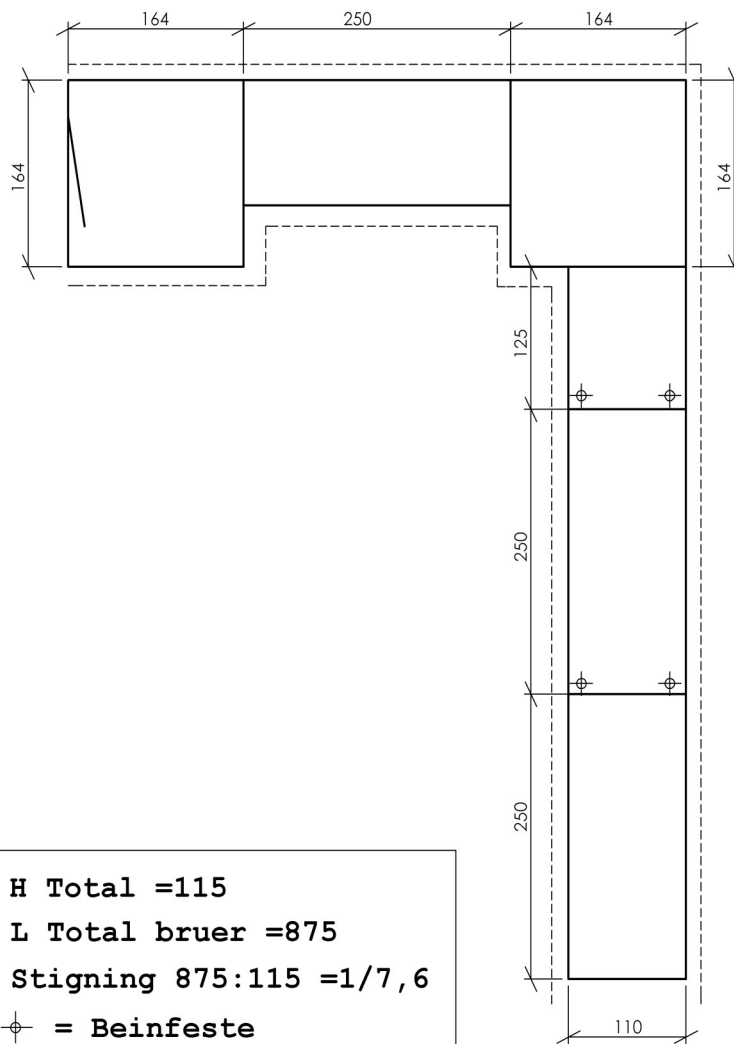
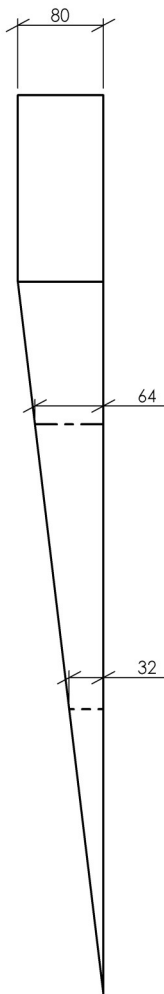
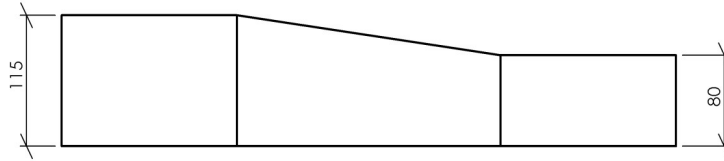

H Total =115
L Total bruer =875
Stigning 875:115 =1/7,6
⊕ = Beinfeste

Oversikt over deler til kjørerampa

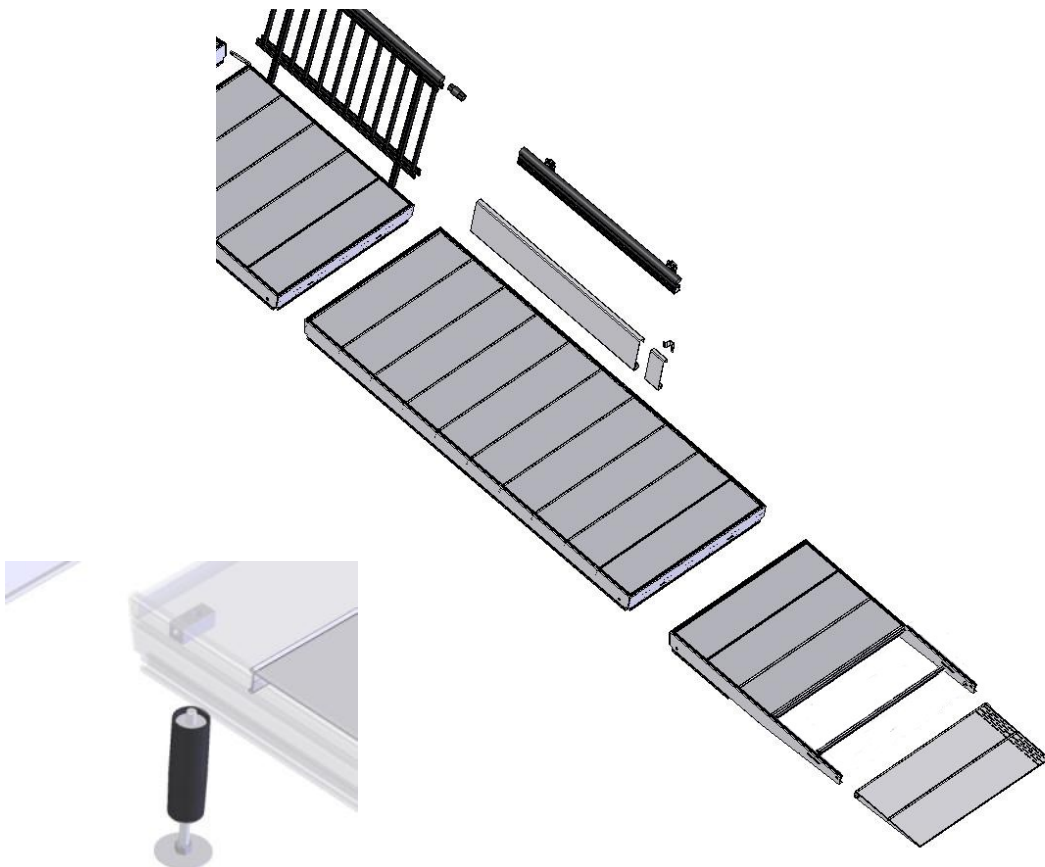
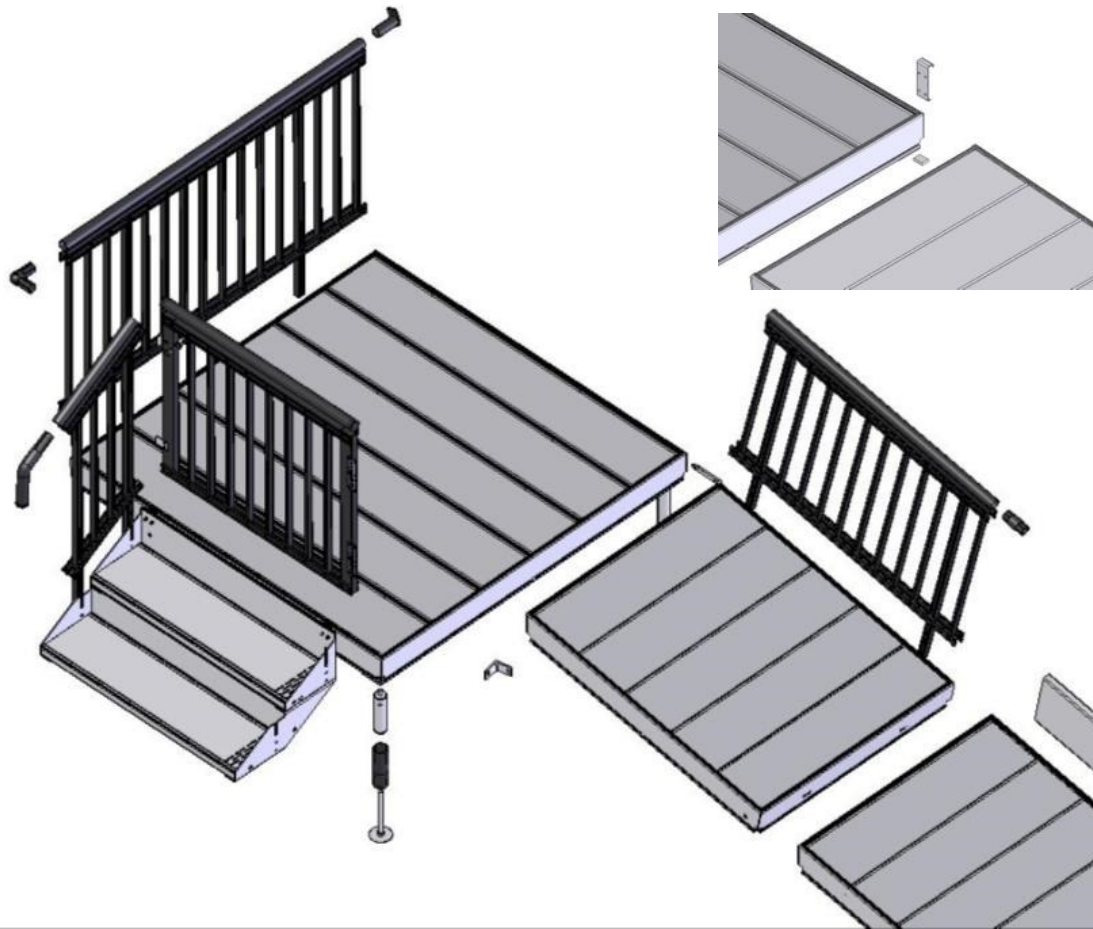



STANDARD REPOS (Mål i mm)

<p>814881 Helrepos 1640 x 1640 Vekt: 34,5 kg</p>	<p>814882 Halvrepos 1640 x 820 Vekt: 20 kg</p>	<p>814883 Kvartrepos 820 x 820 Vekt: 11,5 kg</p>
		

STANDARD BANER

<p>815152 Kjørebane 3000 x 1100 - Rett Vekt: 40 kg</p>	<p>815150 Kjørebane 2500 x 1100 - Rett Vekt: 34 kg</p>	<p>815151 Kjørebane 1250 x 1100 - Rett Vekt: 19 kg</p>
		

ENDEBANER

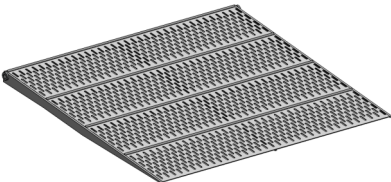
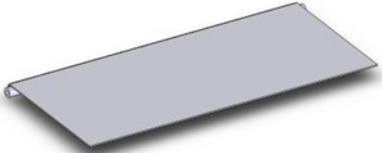
<p>815154 Kjørebane 3000 x 1100 - Ende Vekt: 33,5 kg</p>	<p>815153 Kjørebane 2500 x 1100 - Ende Vekt: 28 kg</p>	<p>815155 Kjørebane 1250 x 1100 - Ende Vekt: 12,5 kg</p>
		
<p>815156 Påkjøringsbrett 500 x 1100 Vekt: 3,8 kg</p>	<p>815243 Påkjøringsbrett 1000 x 1100 - Lang Vekt 7,6 kg</p>	<p>815184 Påkjøringsbrett 500 x 1100 - Dørmatte Vekt 5,7 kg</p>
		







STANDARD REKKVERK FOR REPOS OG BRUER (Mål i mm)

<p>815186 (2015) Rekkverk 180 Vekt: 1,3 kg L: 183 mm</p> 	<p>815187 (2015) Rekkverk 220 Vekt: 1,4 kg L: 220 mm</p> 	<p>815188 (2015) Rekkverk 420 Vekt: 2,6 kg L: 420 mm</p> 	<p>815189 (2015) Rekkverk 480 Vekt: 2,7 kg L: 476 mm</p> 
<p>815191 (2015) Rekkverk 820 Vekt: 3,6 kg L: 780 mm</p> 	<p>815192 (2015) Rekkverk 1250 - Ende Vekt: 5,5 kg L: 1200 mm</p> 	<p>815193 (2015) Rekkverk 1250 Vekt: 4,8 kg L: 1200 mm</p> 	<p>815194 (2015) Rekkverk 1640 Vekt: 6 kg L: 1604 mm</p> 

STANDARD REKKVERK FOR TRAPP

<p>815195 (2015) Rekkverk 1 trinn Vekt: 2,3 kg L: 365 mm</p> 	<p>815196 (2015) Rekkverk 2 trinn Vekt: 2,6 kg L: 488 mm</p> 	<p>815197 (2015) Rekkverk 3 trinn Vekt: 3,5 kg L: 812 mm</p> 
<p>815198 (2015) Rekkverk 4 trinn Vekt: 4,5 kg L: 1136 mm</p> 	<p>815199 (2015) Rekkverk 5 trinn Vekt: 6 kg L: 1460 mm</p> 	<p>815200 (2015) Rekkverk 6 trinn Vekt: 7 kg L: 1784 mm</p> 

TRAPP MED ALUMINIUMSREKKVERK BREDDE = 109 cm

<p>815201 1 trinn (2015) For 23-41 cm høyde Vekt: 9,5 kg L: 27 cm</p>	<p>815202 2 trinn (2015) For 41-59 cm høyde Vekt: 16,5 kg L: 54 cm</p>	<p>815203 3 trinn (2015) For 59-77 cm høyde Vekt: 24,5 kg L: 81 cm</p>
		
<p>815204 4 trinn (2015) For 77-95 cm høyde Vekt: 34 kg L: 108 cm</p>	<p>815205 5 trinn (2015) For 95-113 cm høyde Vekt: 42 kg L: 135 cm</p>	<p>815206 6 trinn (2015) For 113-131 cm høyde Vekt: 50 kg L: 162 cm</p>
		

REKKVERK AVSLUTNINGER

<p>815178 Avslutning rekkverk Kjørebane Vekt: 0,40 kg</p>	<p>815179 Avslutning rekkverk Trapp Vekt: 0,45 kg</p>	<p>814888 Rekkverksforlenger Vekt: 0,23 kg</p>
		

HÅNDLIST TIL BANE, REPOS OG TRAPP

 <p>Vekt pr. meter = 1,65 kg</p>	815165	Håndlist til bane-repos, 22 cm.	L=221 mm
	815166	Håndlist til bane-repos, 48 cm.	L=486 mm
	815167	Håndlist til bane-repos, 57 cm.	L=573 mm
	815168	Håndlist til bane-repos, 82 cm.	L=780 mm
	815169	Håndlist til bane-repos, 125 cm.	L=1200 mm
	815170	Håndlist til bane-repos, 164 cm.	L=1604 mm
	815171	Håndlist til trapp, 1 trinn.	L=432 mm
	815172	Håndlist til trapp, 2 trinn.	L=540 mm
	815173	Håndlist til trapp, 3 trinn.	L=864 mm
	815174	Håndlist til trapp, 4 trinn.	L=1188 mm
	815175	Håndlist til trapp, 5 trinn.	L=1512 mm
	815176	Håndlist til trapp, 6 trinn.	L=1836 mm

DIVERSE BEINDELER







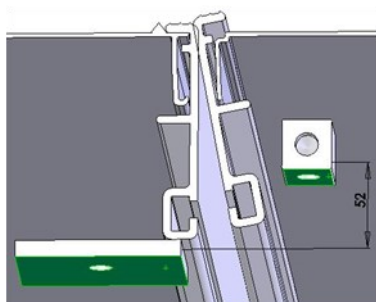

(Mål i mm)

815051	815052	815053	814870	814934	814873
					
Skjøtestykke for bein 180 Vekt: 0,4 kg	Skjøtestykke for bein 360 Vekt: 0,7 kg	Skjøtestykke for bein 720 Vekt: 1,2 kg	Justerbart støttebein L=220 Vekt: 0,5 kg	Justerbart støttebein L=100 Vekt: 0,3 kg	Dekkrør for bein Vekt: 0,12 kg

BRUBEIN OG REPOSBEIN











NB! Avstanden mellom de merkede flatene på repos og bane er ca 5 cm. Høyden som er oppgitt på bein er regnet fra overkant repos ned til bakken. Legg derfor på 5 cm ved bestilling av bein til kjørebuer.

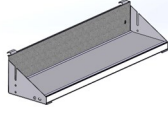
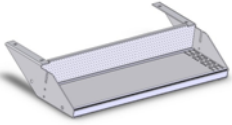



							
0-33 cm	33-51 cm	51-69 cm	69-87 cm	87-105 cm	105-123 cm	123-141 cm	141-159 cm

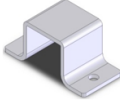

Se tabell over mål på reposbein på side 20

TILBEHØR

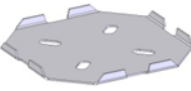
815209	715313	814356	815207 (2015)	815208 (2015)
				
Trappeport komplett, 2011 Vekt: 6,4 kg	Delepose til port Vekt: 1 kg	Avstiversett høye repos Vekt: 2,9 kg	Trinn 1, 2015 Vekt: 5 kg Bredde: 1090 mm	Trinn 2, 2015 Vekt: 6,3 kg Bredde: 1090 mm

814933	814932	814969	715290	814931
				
Styrekant Vekt: 5 kg L: 2500 mm	Styrekant Vekt: 3,7 kg L: 1250 mm	Styrekant Vekt: 1 kg L: 500 mm	Endedeksel for Styrekant Vekt: 0,2 kg	Skjøtestykke for styrekant Vekt: 0,3 kg

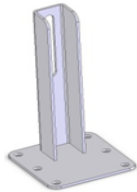
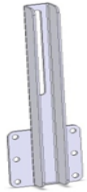
814407	814917	715288	715289	814878
				
Overfallsbøyle, feste for styrekant	Brakett for styrekant Vekt: 0,4 kg	Koblingsplate - hel Vekt: 0,8 kg	Koblingsplate - halv Vekt: 0,4 kg	Markplate 250 x 250 x 5 Vekt: 0,85 kg

814926	814927	814949	814948	814381
				
Stolpebrakett I for spes. rekkverk Vekt: 0,15 kg	Stolpebrakett II for spes. rekkverk Vekt: 0,2 kg	Stolpebrakett III for spes. rekkverk Vekt: 0,3 kg	Stolpe for rekkverk m/rundstokk Vekt: 0,8 kg	Rundstokk, per meter

MONTERINGSKASSEDELER*(Mål i mm)*

715134	715135	715333	814900	814913
				
Feste for håndlist, mellomhylse L=31	Feste for håndlist, mellomhylse L=51	Skjøtering, rekkverk-avslutning, 2011	Veggbrakett for repo	Veggbrakett for rekkverk
814874	814003	715286	715287	715157
				
Feste for støttebein	Universal veggbrakett	Dekklister for toppprofil	Endedeksel for bunnprofil	Rekkverksskjøt, rett L=44
715215	814915	814916	715180	100556
				
Rekkverksskjøt, vinkel	Distansering L=15	Distansering L=10	Endeplugg, firkantet	Endeplugg, rund
715234	814952	715224	715230	715179
				
Monteringskinne bru - repos	Monteringskinne for bru	Vinkelbrakett	Stopper for monteringsring i vangespor	Feste for rekkverk
715502	715249	814896	814994	814855
				
Anslagsplate for trappeport	Låsestykke for trappeport	Monteringsverktøy, bormal for håndlist	Monteringsverktøy for bein	Monteringsverktøy for kjørebri

Målskisse med byggemål for trapp og reposbein

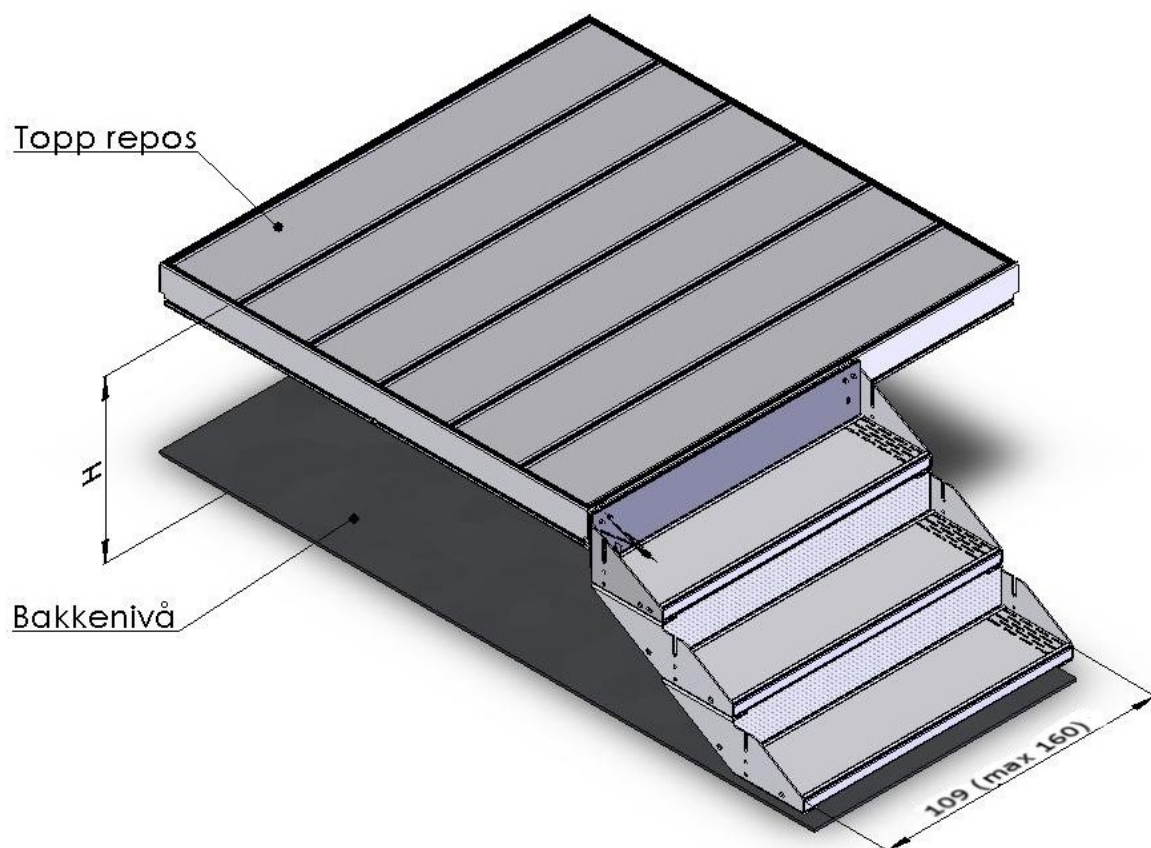

Mål for trapp

Antall trinn	Høyde H (cm)	Byggelengde L (cm)	Nr.
1	23-41	27	815201
2	41-59	54	815202
3	59-77	81	815203
4	77-95	108	815204
5	95-113	135	815205
6	113-131	162	815206

Høyde – H Til og med	Justerbart bein L=220 814870	Bein L=18 814871	Bein L=36 814872	Bein L=72 814914	Dekkrør 814873
33	1				1
51	1	1			1
69	1		1		1
87	1	1	1		1
105	1			1	1
123	1	1		1	1
141	1		1	1	1
159	1	1	1	1	1

Målskisse for heismontering

(Mål i mm)

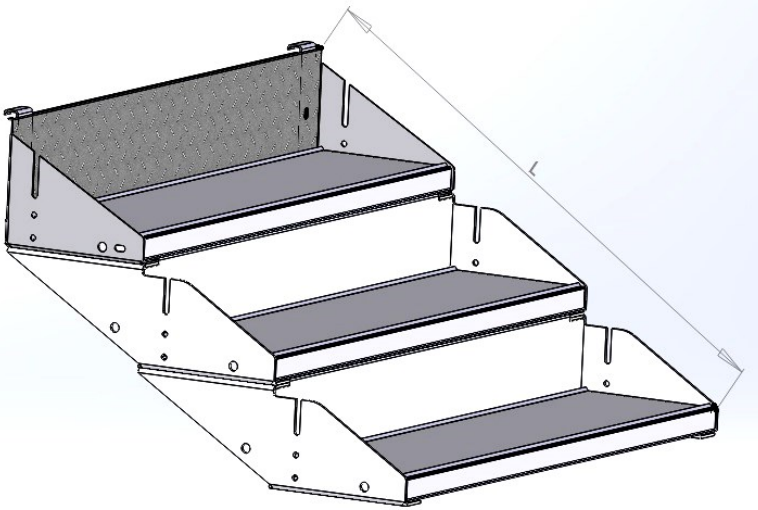

3 trinn L=972	(954)
4 trinn L=1296	(1279)
5 trinn L= 1620	(1604)
6 trinn L= 1944	(1929)
7 trinn L=2268	(2254)

Mål i (mm) gjelder for "lavt opptrinn" på øverste trinn.

Målene gjelder for trapp mod. 98

Rekkverk og styrekant

(Mål i mm)

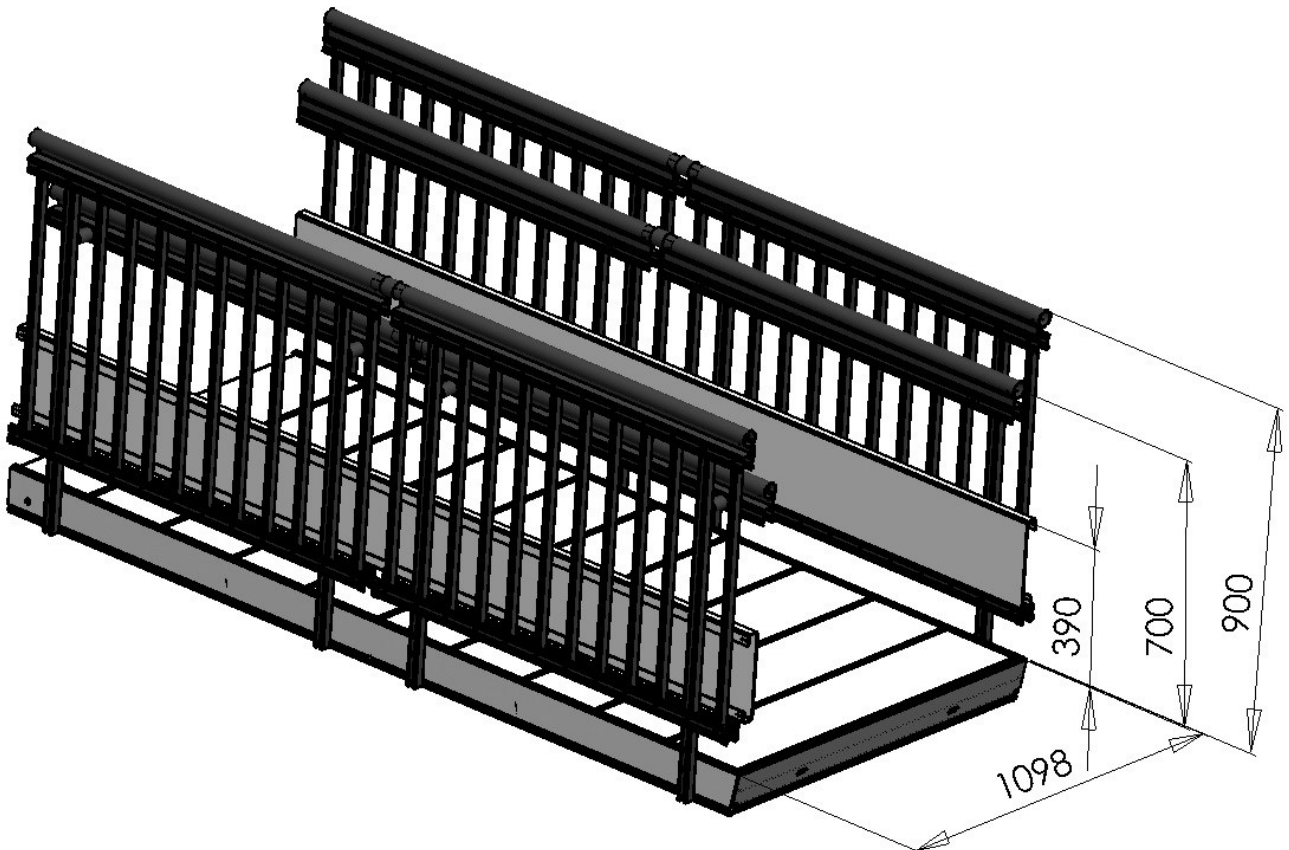

Montering av ekstra håndlist

I følge plan og bygningsloven skal ekstra håndlist monteres sammenhengende langs hele rampen som vist her. Dette må følges ved montering på offentlige bygg.

Imidlertid lager dette en del ekstra arbeid i form av forskjellige lengder ved innvendig og utvendige hjørner. Ved innvendig hjørne blir håndlista 87 mm kortere enn rekkverket det er montert på. Og ved utvendig hjørne blir håndlista 87 mm lengre enn rekkverket det er montert på.

Eks.: Rekkverk repos = 1604 mm.
Tilhørende håndlist blir her:
 $1604 - 87 = 1517$ mm.

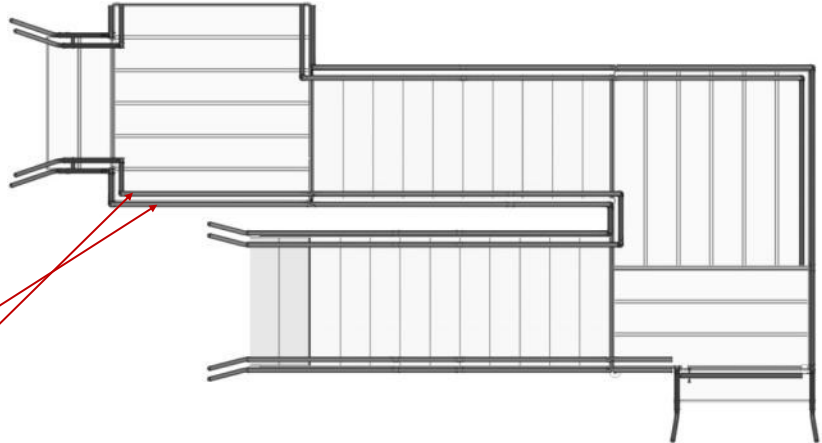

Alternativt kan ekstra håndlist monteres bare på partier med stigning (kjørebaner) som vist her. Dette forenkler montasjen betraktelig.

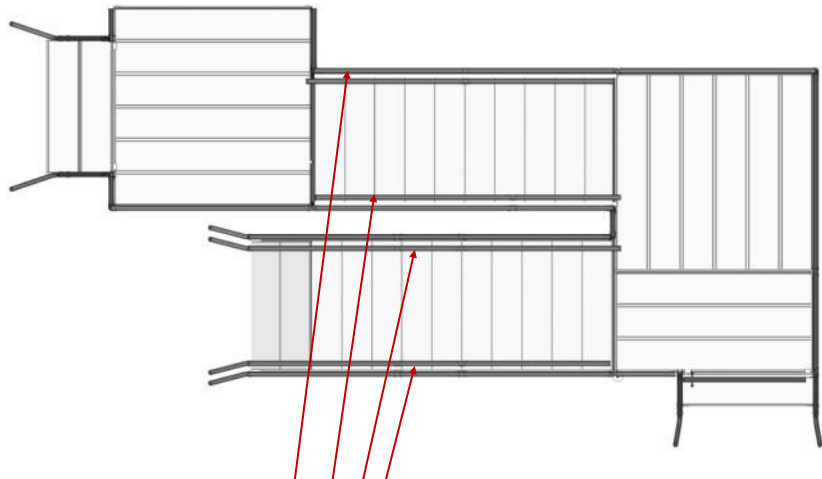

Ekstra håndlist monteres med lang skrue M8x130 og to plasthylser. Det bores hull i stolpen på rekkverket og brukes M8 mutter på baksida. Både skruer og plasthylser er med i montørkassa. Det leveres en mal for boring av hullene. Se neste side.

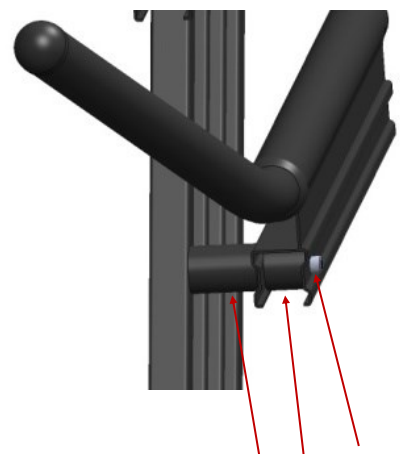

Bruk av bormal ved montering av ekstra håndlist

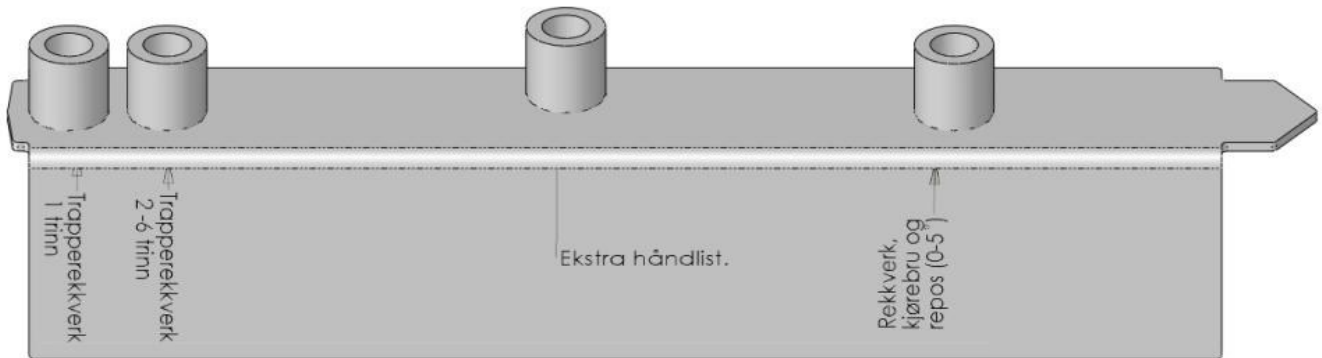

Bormalen (art. nr. 814896) settes på stolpen og trekkes opp til håndlista. Bor deretter i det nederste hullet med 9 mm bor.

Se også merking på bormal.

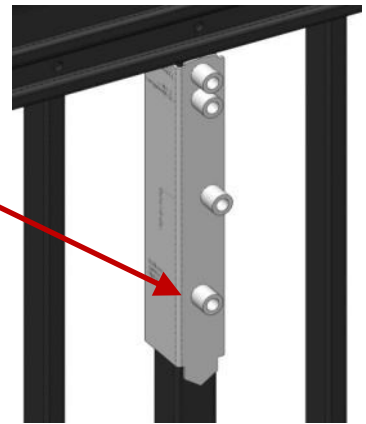

På trapp skal bormalen vendes 180°.

Bruk dette hullet hvis det er en trapp på 2 trinn eller mer.

Bruk dette hullet hvis det er en 1 trinns trapp. 1 trinns trappa har et brattere rekkverk enn de andre. Derfor eget hull i bormal.

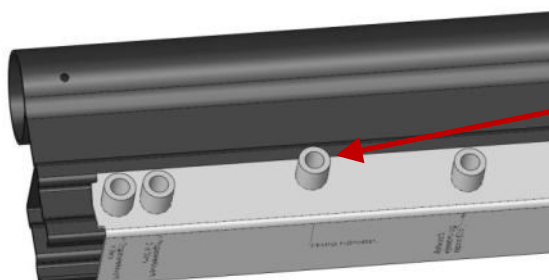
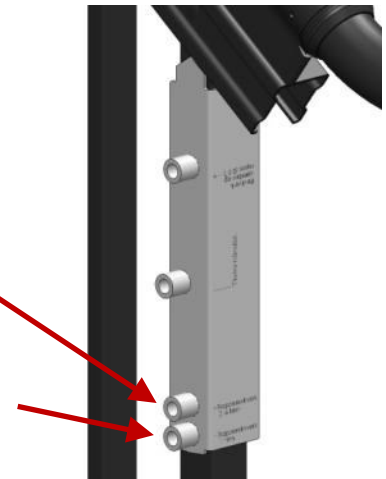

For boring i den ekstra håndlista bruk dette hullet.

Bruk av bormal her har kun med retning og høyde å gjøre, avstand fra enden må merkes opp på forhånd.

Rekkverk avslutning

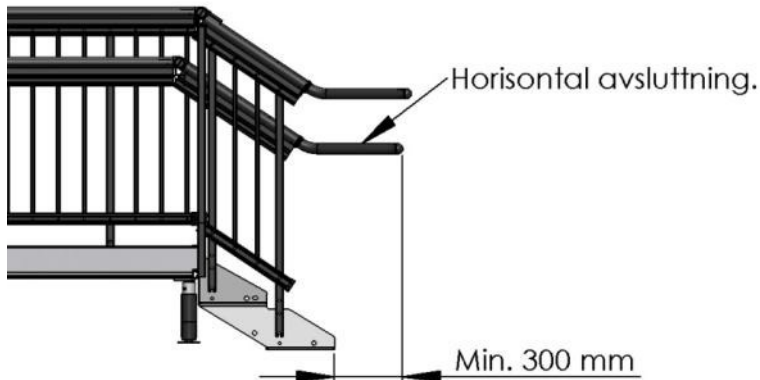

NB! Ende-avslutninger må bestilles separat.

I følge regelverket skal endeavslutning av rekkverk være horisontalt og gå minst 300 mm utenfor enden av trapp/kjørebane. Se tegning.

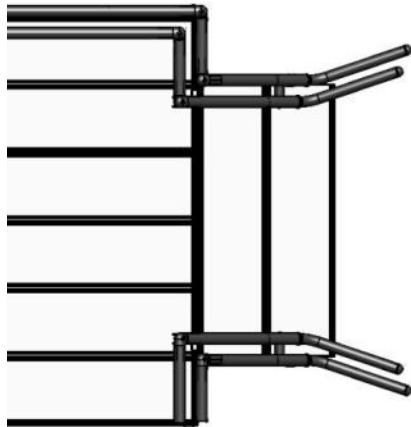

Endeavslutningen leveres i to utgaver med forskjellig vinkel. Art. nr. 815178 for kjørebane og art. nr. 815179 for trapp.

Vi har også valgt å la den gamle rekkverk forlengeren (814888) stå i katalogen for de som synes den ser bedre ut. Denne tilfredsstillers imidlertid ikke kravet til 300 mm lengde.



Anbefalte lengder på spes. moduler av bruer og repos

(Mål i cm)

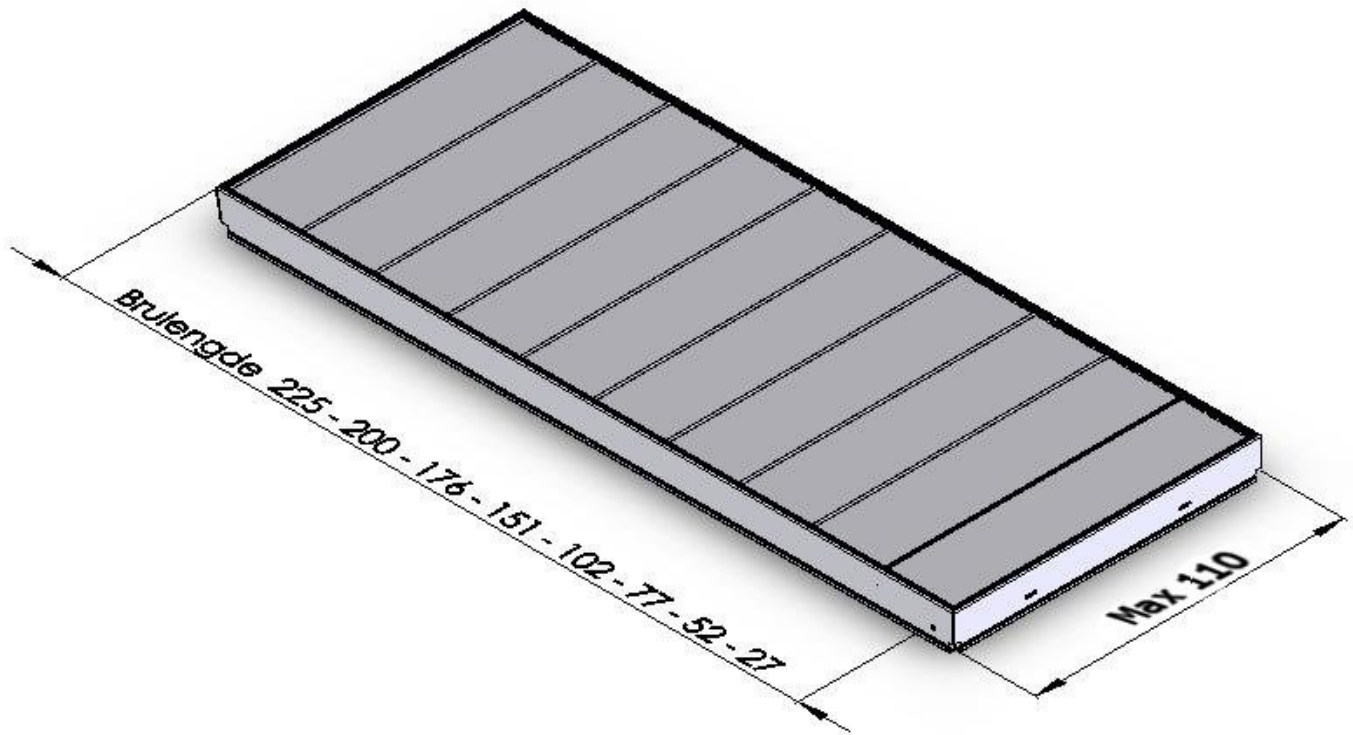

Dersom det er nødvendig med bredere bru kan vi bygge det med reposrister. Max bredde blir da 164 cm.

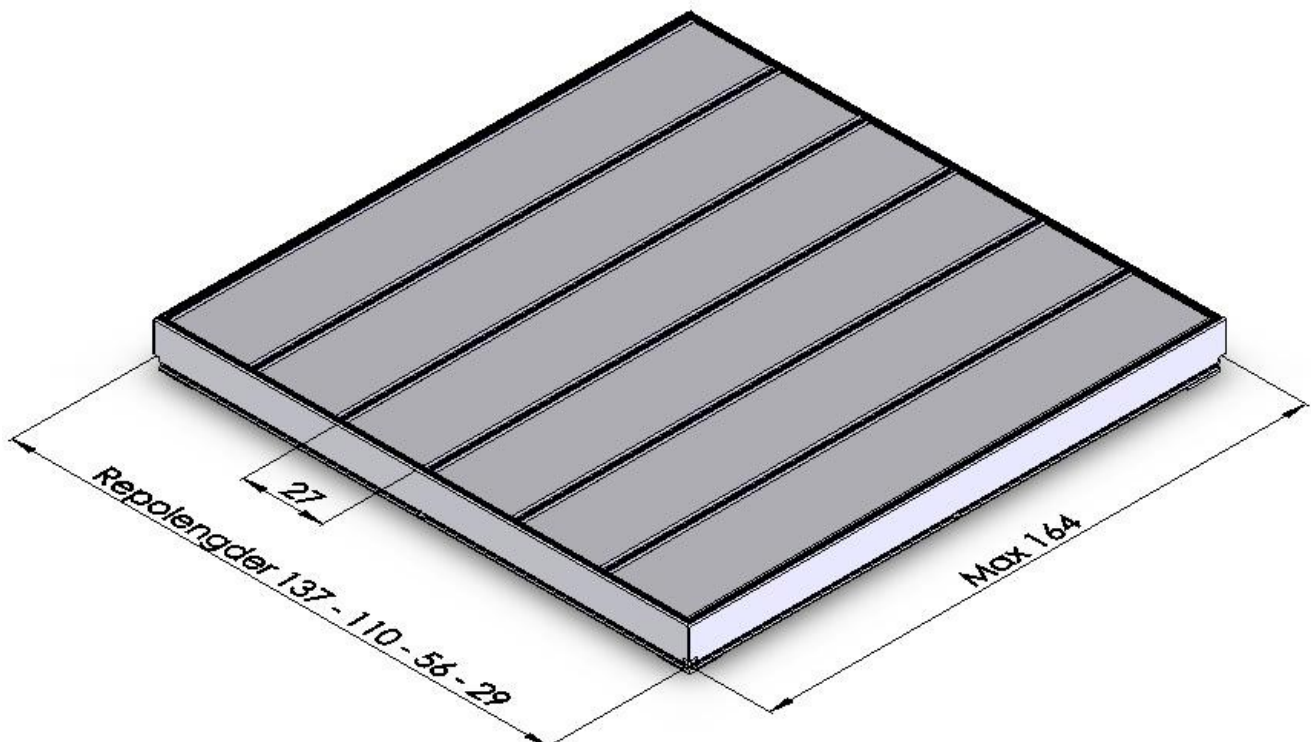

Avstivning av høye repos

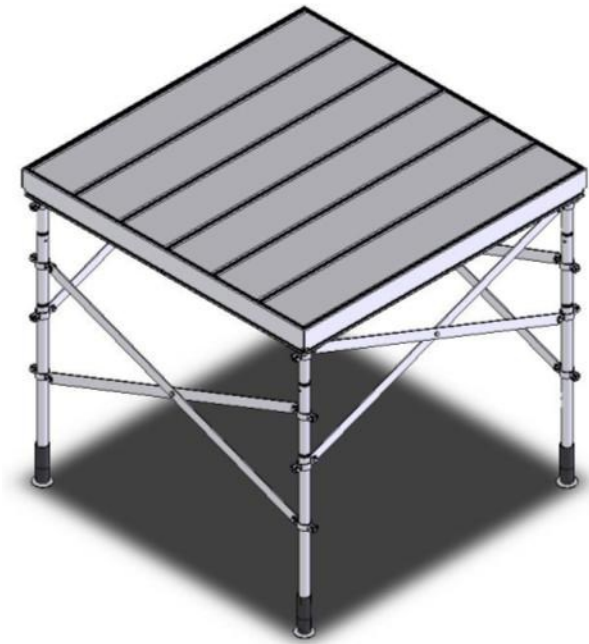

Dersom reposhøyden er over 1 meter og reposit ikke er forankret bør avstivning, som vist til venstre, monteres:

1 sett har komplett nummer **814356** som består av:

- 2 stk "stivere"
- 4 stk klammere + skruer

Når flere repos er koblet sammen og det brukes avstivning må de brukes innenfor samme repos.

Spes. repos og trapp over 6 trinn

OBS! På trapp over 6 trinn må det brukes bein midt i trappen.



Rekkverk med standarddeler



Rekkverk med bord

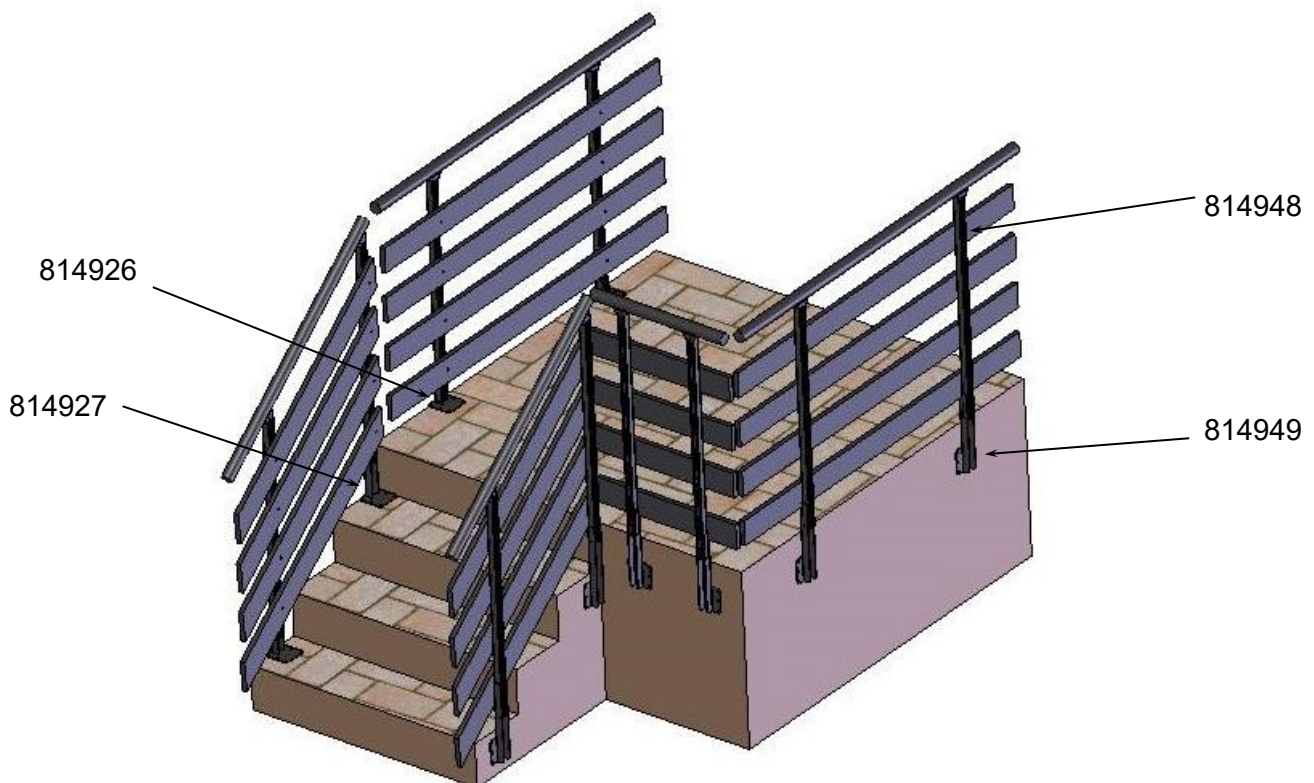

Bruk av monteringsverktøy

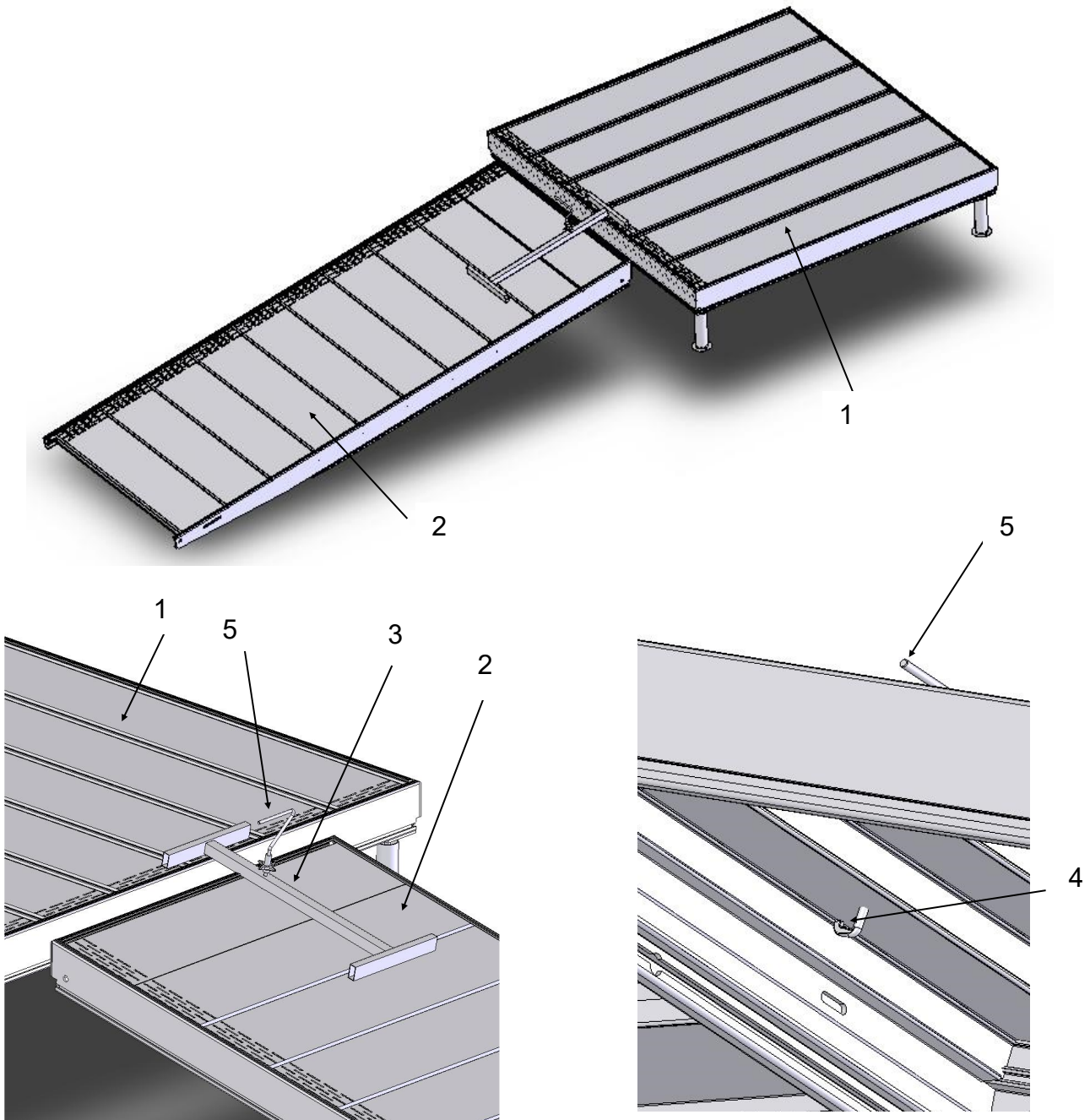

Sett ovenfra

Sett under

Monteringsverktøyet (3) festes til bruelementet (2) med kroken (4) gjennom rista og skrues fast med rattet (5).

Bruelementet kommer da i riktig høyde i forhold til repos og gjør sammenkoplingen enklere.

Sammenstilling av flere repos

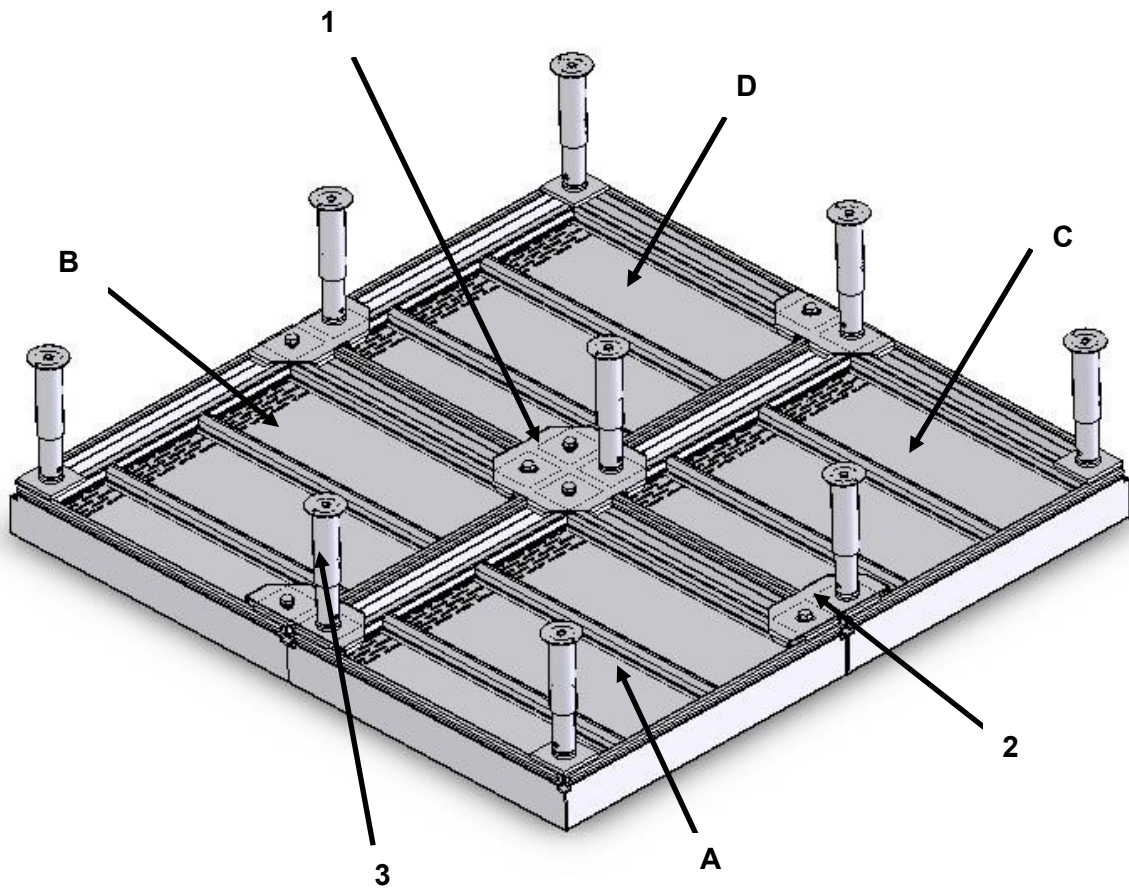

- legg alle opp ned og inntil hverandre.
- skru fast koblingsplate 1 og et støttebein (midten).
- monter sammen A, B og C med koblingsplatene 2.
- monter D sammen med B og C og koblingsplate 1.
- monter på støttebeina.

Bestillingsskjema for TOPRO Kjørebri					Kasse Stor Bru	Kasse Liten Rekkv
Standarddeler i kasse			Tilhørende Skrue	Ant.		
Benevning	Dim.	Art. nr.				
Spes verktøy brubein		814994			x	
Rekkverkskjøt - Rett		715157	100751			x
Rekkverkskjøt - Vinkel montert		715215	100648			x
Distansering L=15		814915				x
Distansering L=10		814916				x
Endeplugg		715180				x
Monteringsskinne kpl.		715234	100683		x	
Monteringsskinne Bru-Repos		715234	100683			
Monteringsskinne Bru-Bru		814952	100683			
Vinkelbrakett		715224	100651		x	
Stopper		715230			x	
Feste for rekkverk (gammel)		715179	100814		x	
Veggbrakett for repos						
Veggbrakett for repos		814900	100384-100750		x	
Veggbrakett for rekkverk		814913	100384-100750			x
Dekklister for toppprofil		715286				x
Endedeksel for bunnprofil		715287				x
Endeplugg		100556				x
Universal veggbrakett		814003			x	
Skruer - skiver - mutter:						
Skrue Sekskant ISO 4017	M6x12	100811				x
Skrue Sekskant DIN 933	M10x25	100651			x	
Skrue Sekskant ISO 4017	M10x45	100814			x	
Skrue Sekskant DIN 933	M16x25	100628			x	
Senkskrue	M10x35	100662			x	
Skrue DIN 912 EIZn	M8x35	100648				x
Gjengestift DIN 916 A6	M8x12	103345			x	
Treskrue	Ø6x100	100384			x	
Treskrue m/ plugg	Ø10x100	100750			x	
Pan Borskrue DIN 7504 PH2 EIZn	Ø4,2x13	100751				x
Skive DIN 125A EIZn	Ø12x6,4x1,6	100446				x
Skive DIN 125A EIZn	Ø22x10,5x2	100010			x	
Skive DIN 125A EIZn	Ø30x17x3	100630			x	
Låsemutter DIN 985	M6	100032				x
Mutter DIN 934 EIZn	M8	100249				x
Mutter DIN 934 EIZn	M10	100009			x	
Hettemutter DIN 1587 M10	M10	100625			x	

